

KORG

ST-SP300

SP-300 Piano Stand

Спасибо за покупку фортепианной подставки ST-300 для Вашего цифрового пианино SP-300 ! Эта подставка поставляется в двух различных цветовых решениях: ST-SP300RS должна использоваться с SP-300RS (RS, подставка цвета серебряной розы), в то время как ST-SP300DB должна использоваться с SP-300DB (темно-коричневый) или SP-300BK (черный). Пожалуйста используйте соответствующую подставку для Вашего пианино.

Предостережение: Для сборки подставки необходимо по крайней мере два человека. При размещении фортепиано на подставке, будьте осторожны, чтобы рука случайно не попала под пианино. Убедитесь, что все части собраны правильно и в точности выполняйте все шаги. Не прилагайте излишнее давление на передний край пианино перед закручиванием винтов, в противном случае пианино может упасть.

Сборка подставки

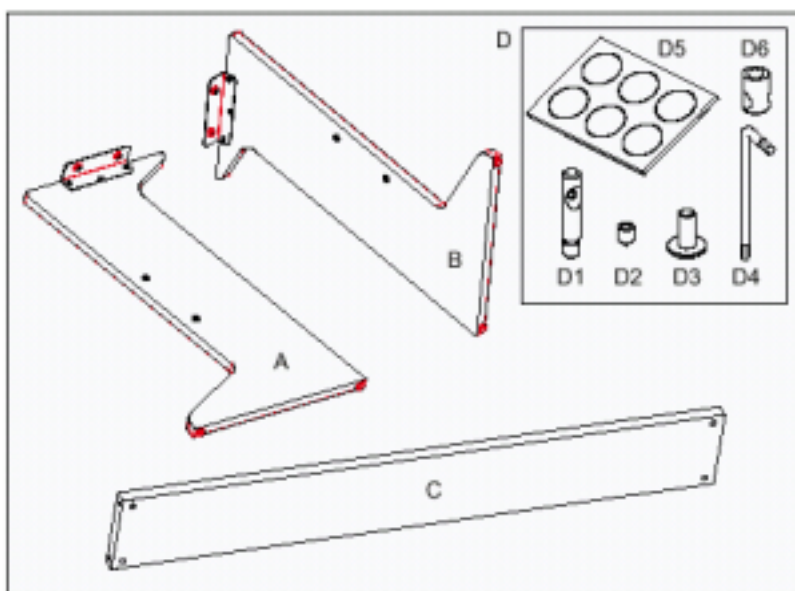

Для сборки подставки Вам необходима крестовая отвертка (не прилагается) и гаечный ключ Allen (прилагается вместе с винтами). Проверьте у себя наличие следующих пунктов.

- A - правая ножка
- B - левая ножка
- C - поперечная доска
- D - набор винтов
 - D1 - стяжка
 - D2 - винт M6 (винт Allen)
 - D3 - Винт M6 x 14 TCC
 - D4 - гаечный ключ Allen
 - D5 - Защитная наклейка на ножку
 - D6 - винтовая муфта M6

1. Прикрутите четыре стяжки (D1) к соответствующим втулкам в правой (А) и левой (В) ножке. Убедитесь, что отверстия в стяжках ориентированы точно как показано на рисунке на стороне (если нет, то подтяните их). Если хотите, то прикрепите четыре защитных наклейки (D5) под ножки пианино (А, В).

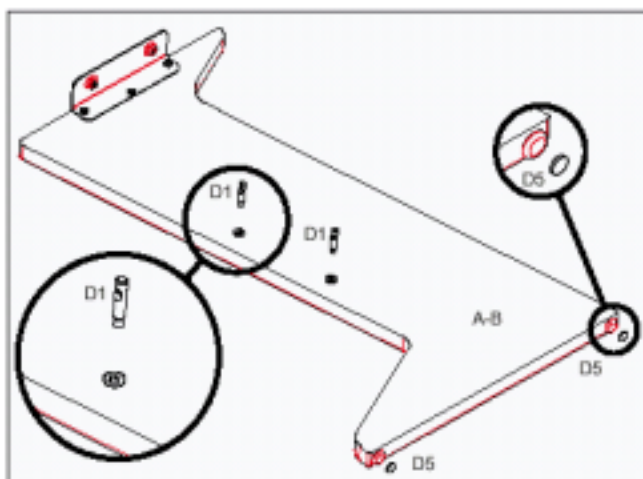

2. Вставьте четыре винтовые муфты М6 (D6) в отверстия в поперечной доске (С). Нажмите на муфты, так, чтобы они были полностью вставлены. Тщательно совместите отверстия в муфтах с отверстиями в поперечной доске как показано на рисунке, используя для этого прилагаемый гаечный ключ Allen (D4).

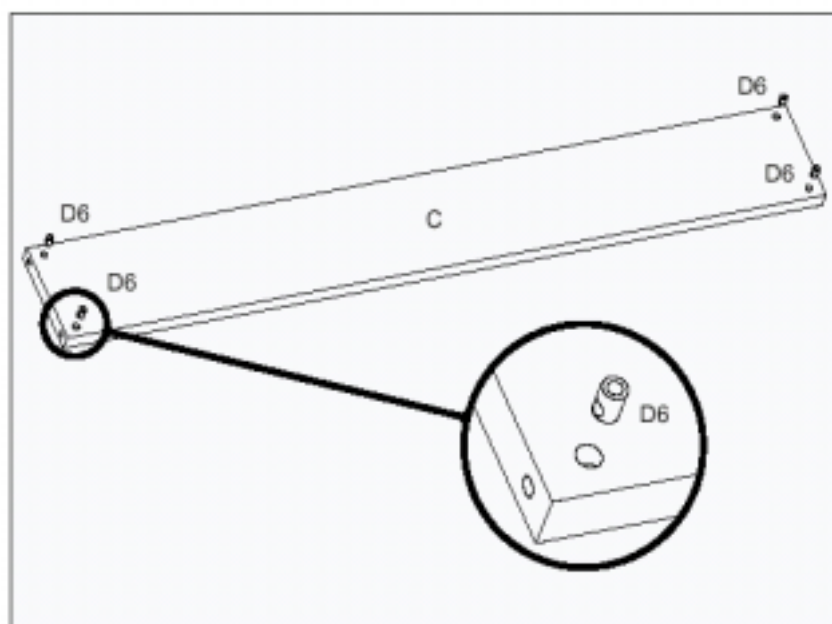

3. Совместите стяжки (уже установленный на ножки) с отверстиями на сторонах поперечной доски (C).

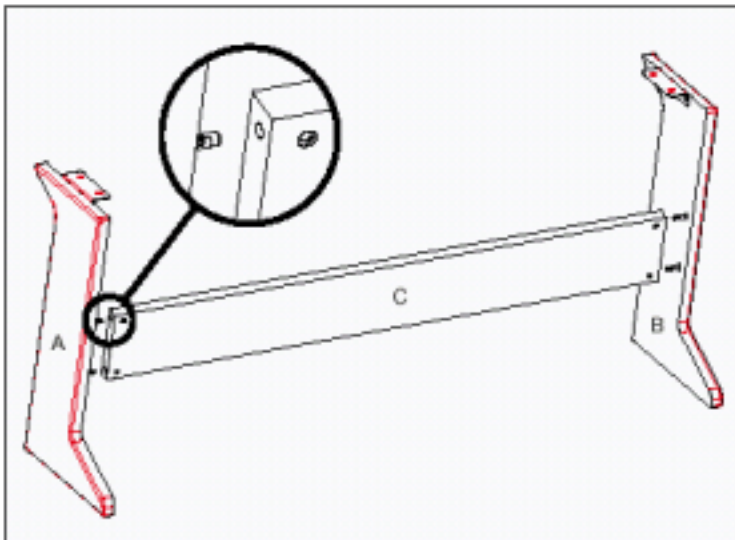

4. Соедините поперечную доску (C) правой (A) и левой (B) ножкой, закручивая четыре винта M6 (D2) в отверстия, совмещенные со стяжкой. Затяните винты, используя для этого прилагаемый гаечный ключ Allen (D4).

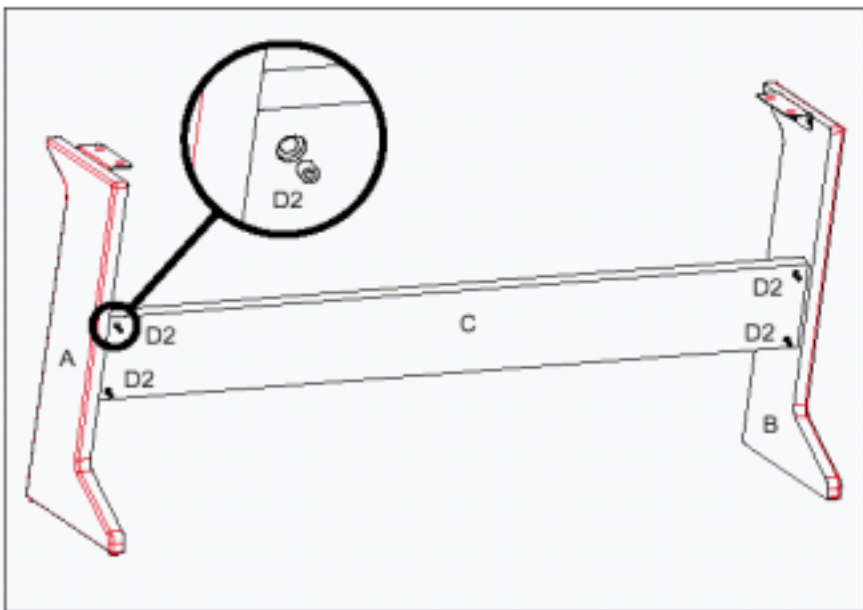

5. И наконец необходимо как минимум два человека для того, чтобы поднять SP-300 и зафиксировать его на собранной подставке. Совместите втулки под пианино в отверстия в металлических скобках подставки. Зафиксируйте пианино на подставке, используя для этого четыре прилагаемых винта M6x14 TCC (D3).

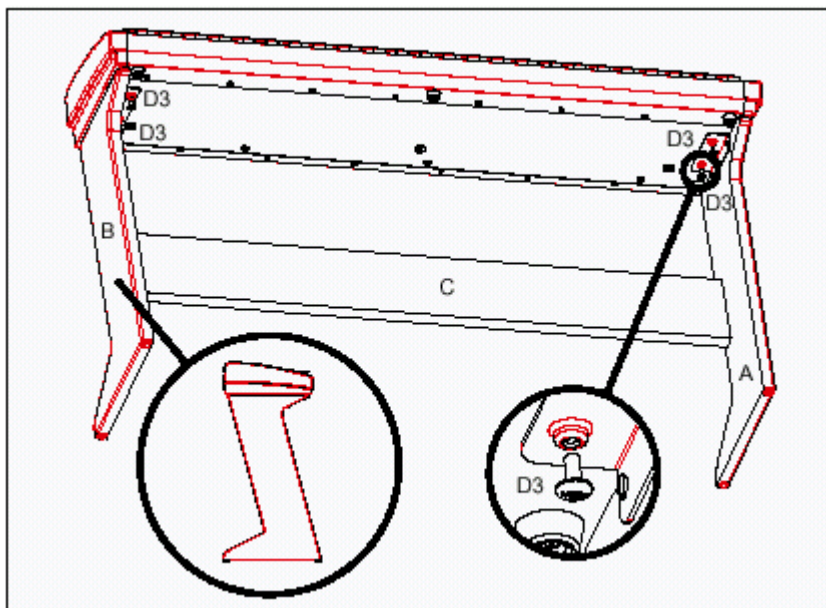

6. Установите пианино на свое место. Затяните все винты и проверьте, чтобы установленное пианино не качалось.

предосторожности при транспортировке инструмента

Удалите пианино из подставки (необходимо транспортировать пианино и подставку отдельно). После перевозки, обратитесь вновь к этой инструкции для сборки подставки.

Ослабление винтов

После сборки, различные винты на подставке могут со временем раскручиваться, в результате чего подставка будет качаться. если это произошло, то затяните винты.

Разборка

если Вам необходимо упаковать подставку, то обратитесь к инструкции для упаковки. После разборки, сохраните винты и остальные части так, чтобы они не потерялись.